

Инструкция по установке FLORA KR05

FLORA KR05 – бутылочница для модулей шириной 150 и 200 мм на направляющих с функциями синхронизации и доведения

КОМПЛЕКТАЦИЯ

Изображение	Наименование	Поз.	Шт.
	Направляющая	A	2
	Кронштейн	B	2
	Винт M4x8 полукруг	C	4
	Держатель фасада	D	2
	Винт M4x6	E	2
	Дно	F	2
	Саморез ST4x16	G	8
	Саморез ST4x16	H	4
	Футорка	I	4
	Разделитель	J	6
	Фиксатор	K	2
	Винт M4x8	L	4
	Корзина	M	1
	Шаблон для направляющей	N	1
	Шаблон для держателей фасада	O	1

ПАРАМЕТРЫ КОРЗИНЫ

KR05/1/3/150/L KR05/1/3/150/R
106x485x530 (ШxГxB)

KR05/1/3/200/L KR05/1/3/200/R
156x485x530 (ШxГxB)

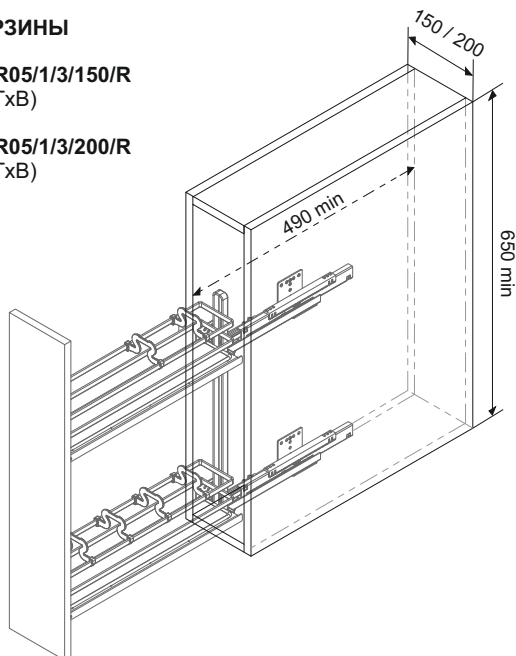

Показано на примере
KR05/1/3/150/L
KR05/1/3/200/L

УСТАНОВКА

1

- 1.1 Просверлить отверстия Ø 5мм, глубиной 13мм в соответствии со схемой. Для нанесения разметки можно воспользоваться шаблоном (N)
- 1.2 Установить футорки (I)
- 1.3 Закрепить направляющие (A), при помощи саморезов (G)

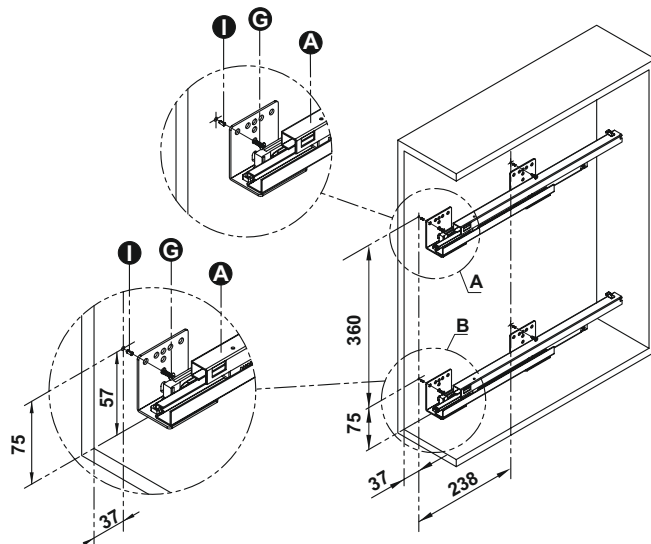

2

- 2.1 Выдвинуть направляющие (A) из шкафа
- 2.2 Зафиксировать корзину (M) на направляющих при помощи крючков в конце направляющей и фиксаторов (K) на корзине, задвинуть корзину в шкаф

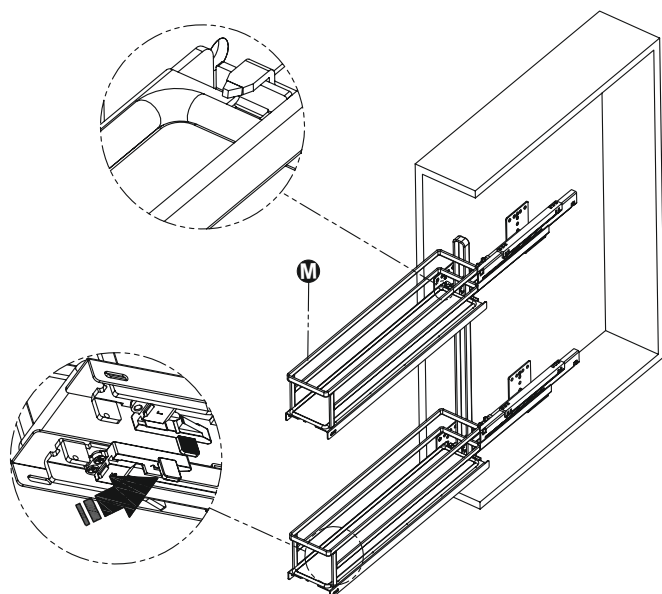

- 3** Закрепить кронштейн (B) на корзине при помощи винтов (C)

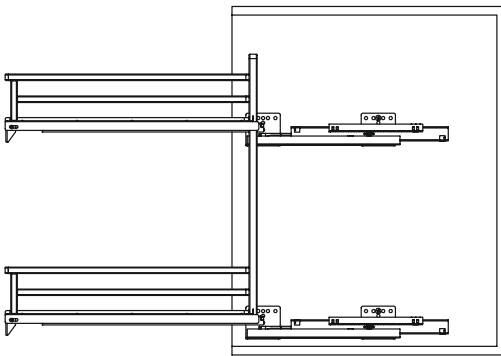
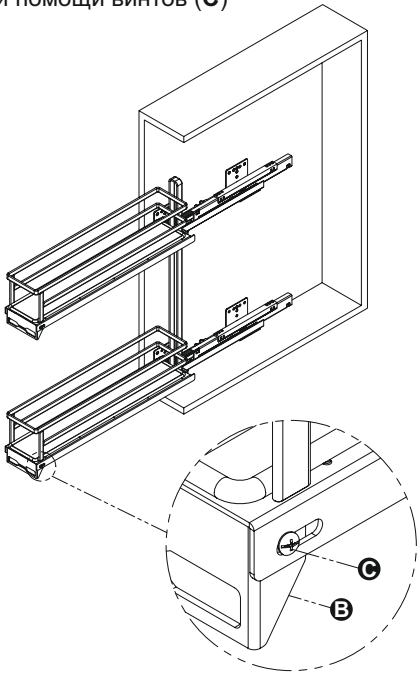

- 4** Закрепить держатель фасада (D) при помощи саморезов (H). Для нанесения разметки можно воспользоваться шаблоном (O)

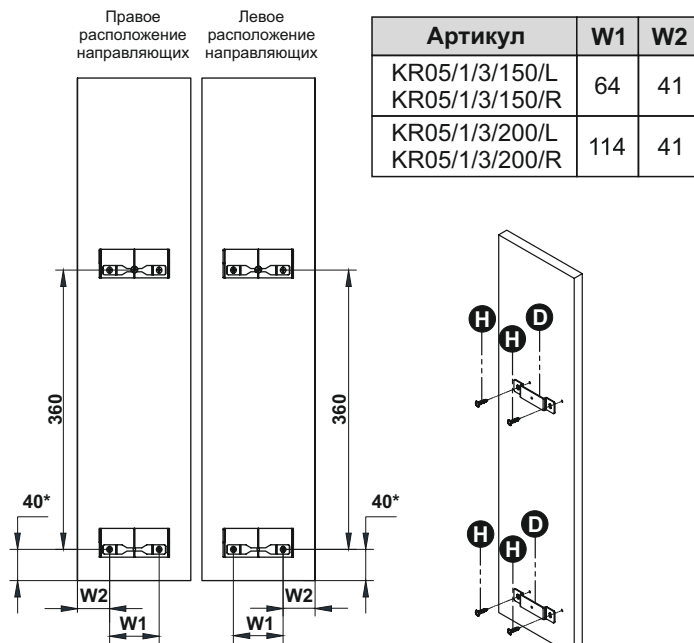

- 5** Установить фасад на корзину и отрегулировать

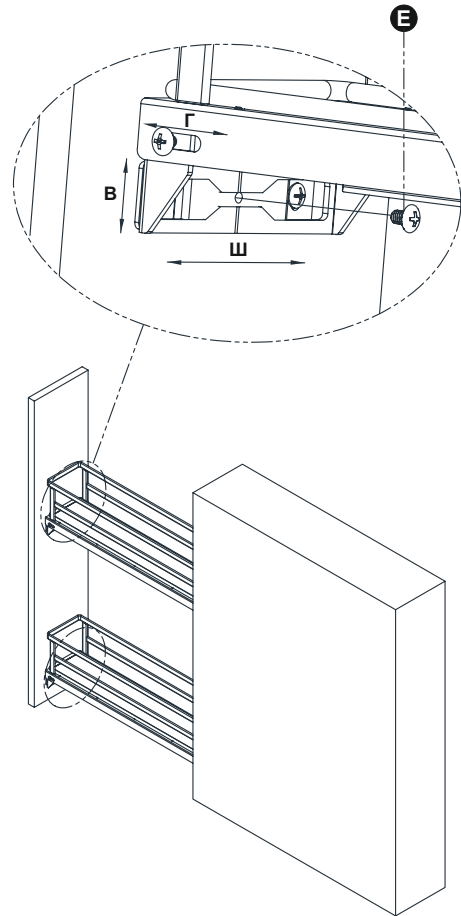

- 6** Установить разделители (J) на корзину

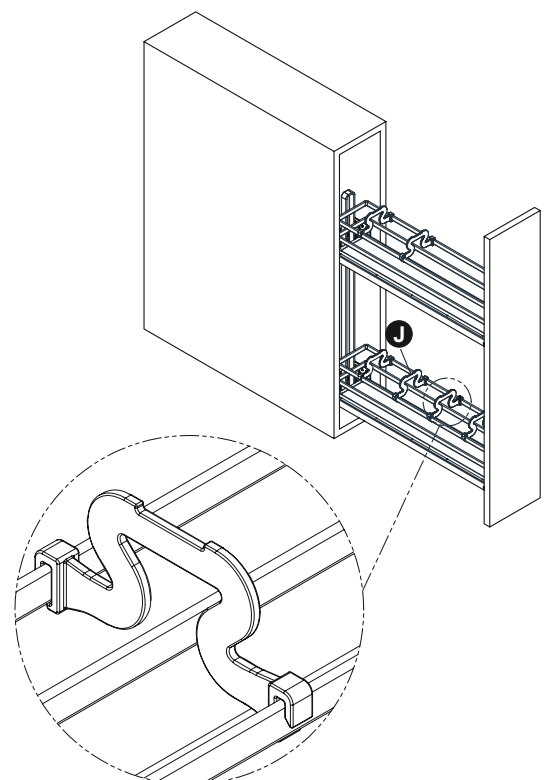

! *С учётом толщины дна 16 мм